

SALSA LENGTH AND CROSS CUTTING MACHINE

SALSA LÄNGS- UND QUERSCHNEIDEMASCHINE

SALSA MESA DE CORTE LONGITUDINAL Y TRANSVERSAL

SALSA LANGS- EN DWARSSNIJMACHINE



EQUIPMENT FOR THE
TEXTILE INDUSTRY

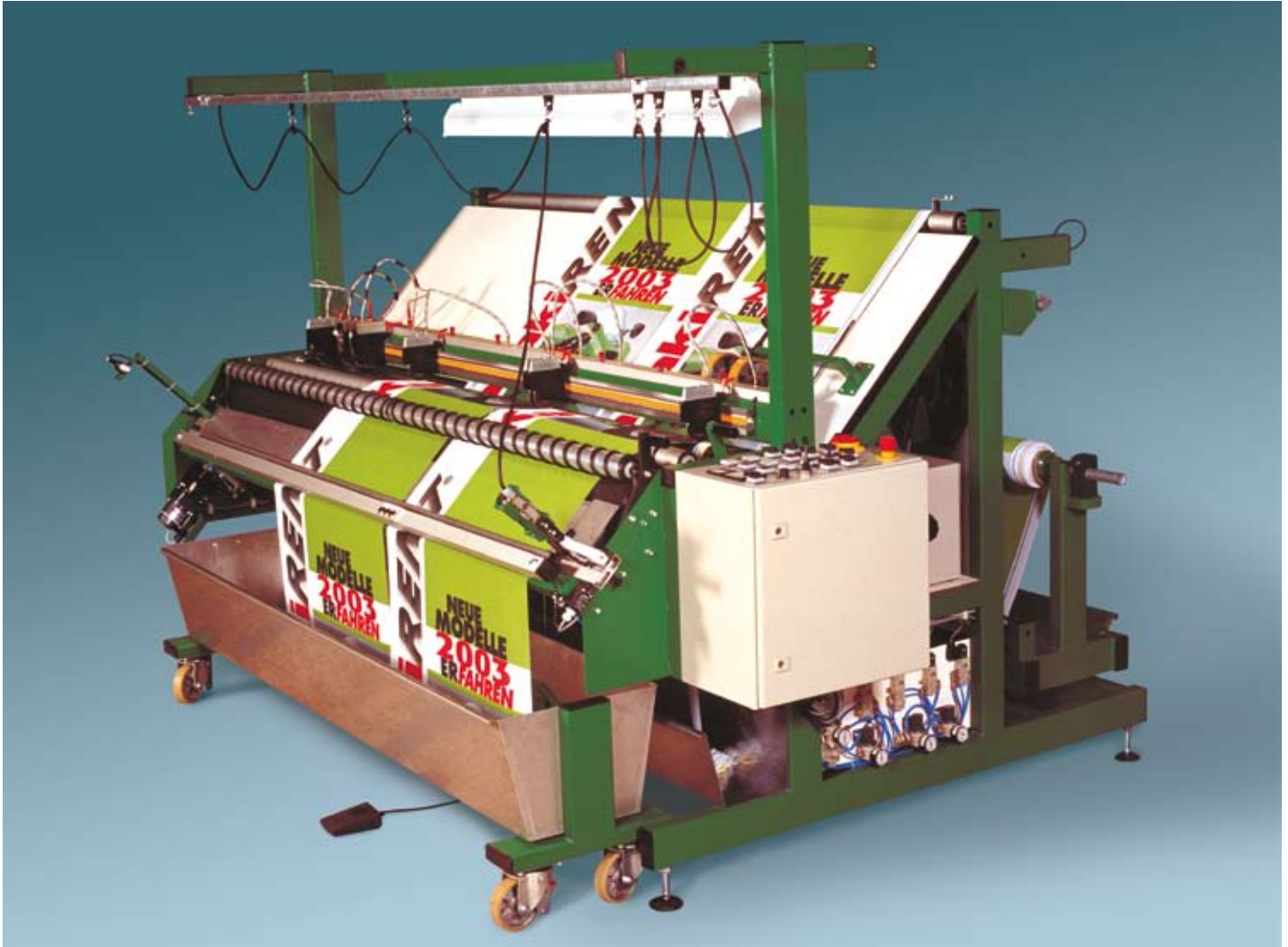

The SALSA length and cross cutting machine has been developed to cut fabrics, paper and foils in length and in cross direction for manufacturing flags and banners, sample books, pillows, hotel and home textile, etc. Important advantages of this unique machine are: saving of floor space, quick and flexible adjustment of the length slitters, system to follow the print, programmable control, optimal inspection facilities and the unique waste transport. The machine is built very stable and provided with a winding off shaft with an adjustable brake and an electric edge control. As an option the inspection area can be equipped with a back lighting or an upper lighting. The machine is provided with an electronic length measuring system, a keyboard with LED-display on which the length and number can be entered and a joy stick control for exact cutting of a pattern.

The machine is standard equipped with cold crush knives, as an option heated knives or ultrasonic cutters can be used for a perfect sealed finish. The maximum number of length cutters is 10, the minimum distance is 12 mm. The cut panels will be placed in a trough (on wheels) or on a conveyor (option). The machine can also be equipped with a pneumatic winding up shaft to roll up the strips, which are cut in length direction.

The SALSA length and cross cutting machine is easy to operate and almost free of maintenance. There are a lot of options available for this machine such as wheels, (automatic) following system of the print, adjustable cross knife to cut exactly on pattern, electric driven length cutting knives, automatic cross cutting device, line lasers, paper and foil cutting knives, etc.

Die SALSA Längs- und Querschneidemaschine wurde entwickelt, um Stoffe, Papier und Folien in Längs- und Querrichtung zu schneiden für die Fertigung von Fahnen, Bannern, Muster, Kissen, Hotel- und Heimtextil usw.

Wesentliche Vorteile dieser Maschine sind: Platzeinsparung, schnelle und flexible Verstellung der Längsschneidemeser, System zur Drucklinien-Verfolgung, Möglichkeit einer optimalen Warenkontrolle und besondere Trennung der Abfallstreifen.

Die Maschine ist sehr stabil gebaut und ausgestattet mit einer Abwickelstange mit einstellbarem Bremssystem und einer elektrischen Kantensteuerung. Der Prüftisch ist schräg montiert, eine Beleuchtung der Tischfläche von oben und unten ist möglich.

Die Maschine ist ausgestattet mit einem elektronischen Meßsystem und einer Tastatur mit LED-Anzeige, wo Länge und Stückzahl eingegeben werden. Mit Hilfe eines Joy-stick-Schalter kann man Muster extakt schneiden.

Die Maschine ist ausgestattet mit Quetschmessern. Als Option können auch Heißschneidemeser oder Ultraschall-Schneidesysteme eingebaut werden, mit dem man einen sauberen, versiegelten Schnitt erreicht. Höchstens 10 Längsschneider können eingesetzt werden, ihr kleinster Abstand sind 12 mm.

Die geschnittenen Teile fallen in eine Wanne (fahrbar) oder auf ein Transportband (Option). Es ist auch möglich, die Maschine vorne mit einer pneumatischen Aufwickelwelle auszustatten, um in Längsrichtung geschnittene Bahnen aufzuwickeln.

Die SALSA Längs- und Querschneidemaschine ist einfach zu bedienen und nahezu wartungsfrei. Für die Maschine sind viele Optionen lieferbar wie z.B.: Laufräder, eine automatisches Drucklinien-Folge-System, schräg verstellbares Querschneidemeser und Linienlaser, automatisches Querschneidemeser, Papier- und Folienschneidemeser usw.

La máquina de corte longitudinal y transversal "SALSA" ha sido desarrollada para cortar tejidos, papel y láminas, tanto en dirección longitudinal como transversal para la fabricación de banderolas, banderines, catálogos, almohadas, textiles del hogar y hoteles, etc.

Importantes ventajas de esta singular máquina son: ahorro en superficie, ajuste rápido y flexible de los cortes longitudinales, sistema de seguimiento de la impresión, control programable, facilidades de inspección óptimas y un sistema de transporte de residuos único. La máquina tiene una construcción muy estable y dispone de un eje desenrollador con freno ajustable y un control de borde eléctrico. Como opción, la zona de inspección puede equiparse con un sistema electrónico de medida longitudinal, un teclado con pantalla LED, en la cual se puede introducir la longitud y la cantidad, así como una palanca de mandos (joy stick) para el corte exacto del patrón.

La máquina lleva de serie cuchillas circulares en frío, como opción se pueden utilizar cuchillas calentadas o cuchillas por ultrasonido, para un acabado perfectamente hermético. Puede llevar un máximo de 10 cuchillas, la distancia mínima es de 12 mm. Los paneles cortados pueden colocarse en un recipiente (con ruedas) o una cinta transportadora (opcional). La mesa también puede venir equipada con un eje enrollador para enrollar las piezas que se han cortado a lo largo.

La mesa de corte longitudinal y transversal "SALSA" es fácil de manejar y está prácticamente libre de mantenimiento. Hay muchas opciones a disposición para esta máquina tales como ruedas, sistema de seguimiento de la impresión (automático), cuchillo de corte transversal ajustable para un corte exacto del patrón, cuchillas de corte longitudinal accionadas eléctricamente, dispositivo automático de corte transversal, láser lineales, cuchillas para el corte de papel y láminas, etc.

De SALSA langs- en dwarssnijmachine is ontwikkeld om stoffen, papier en folies zowel in lengte- als in dwarsrichting te snijden ten behoeve van de fabricage van o.a. vlaggen en banieren, stalen, kussens, hotel- en woningtextiel, etc.

Belangrijke voordelen van deze unieke machine zijn: ruimtebesparing, snelle flexibele verstelling van de langsmessen, elektrisch volgsysteem van de print, programmeerbare besturing, optimale controlemogelijkheden en het unieke afvaltransport. De machine is zeer stabiel gebouwd en voorzien van afwikkelas met instelbaar remsysteem en een elektrische kantenbesturing. De inspectietafel is geplaatst onder een hoek, een lichtbak of bovenverlichting kan optioneel worden ingebouwd.

De machine is voorzien van een elektronische lengtemeting, een toetsenbord met LED-display waarop lengte en het aantal kunnen worden ingegeven en een joystickbesturing voor een exact snijden op patroon.

Standaard is de machine voorzien van koudsnijmessen, als optie kunnen ook warmsnijmessen of ultrasoon snijmessen worden toegepast voor een perfecte rafelvrije afwerking. Het maximaal aantal langsmessen bedraagt 10 stuks, de minimale afstand van de langsmessen is 12 mm. De gesneden delen worden afgelegd in een (verrijdbare) opvangbak of op een plateau (optie). Tevens kan de machine ook worden voorzien van een pneumatische opwikkelas voor het opwickelen van de in langsrichting gesneden stroken.

De SALSA langs- en dwarssnijmachine is gemakkelijk te bedienen en nagenoeg onderhoudsvrij. Voor de machine zijn vele opties leverbaar zoals zwenkwielen, automatisch volgsysteem van print, schuin verstelbaar dwarsmes voor het exact snijden op patroon, elektrisch verstelbare langsmessen, automatische dwarssnijsystemen, lijnlasers, papier- en foliesnijmessen, etc.

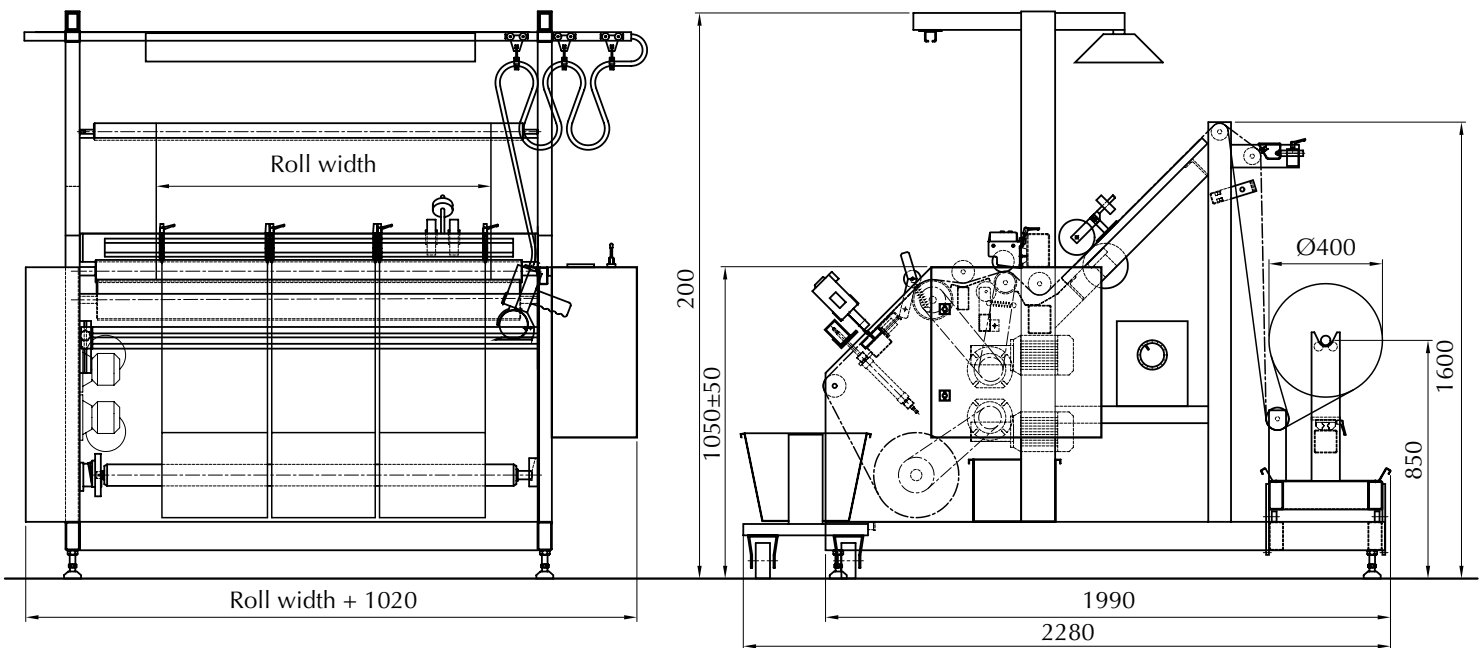

TECHNICAL DATA	TECHNISCHE DATEN	DATOS TÉCNICOS	TECHNISCHE DATA	
Roll width	Rollenbreite	Ancho del rollo	Stofrollbreedte	up to 350 cm
Roll diameter	Rollendurchmesser	Diámetro del rollo	Stofrolldiameter	40 cm *
Transport speed	Abwickelgeschwindigkeit	Velocidad de transporte	Afwikkelsnelheid	0 - 40 mtr/min
Voltage	Elektrischer Anschluß	Voltaje	Voltage	220/240 V
Air pressure	Pneumatischer Anschluß	Presión del aire	Werkdruk	6 Bar
Net weight	Netto Gewicht	Peso neto	Netto gewicht	250 kg - 400 kg

* Other dimensions on request
Modifications reserved

* Technische Änderung vorbehalten.
Andere Abmessungen auf Anfrage.

* Otras dimensiones bajo pedido.
Quedan reservadas las modificaciones.

* Andere afmetingen op verzoek
Wijzigingen voorbehouden



min. bongaertsstraat 26
p.o. box 1256
6040 kg roermond / holland
tel. +31(0)475-318227
fax +31(0)475-333037
email info@ascobv.com
www.ascobv.com

agent